

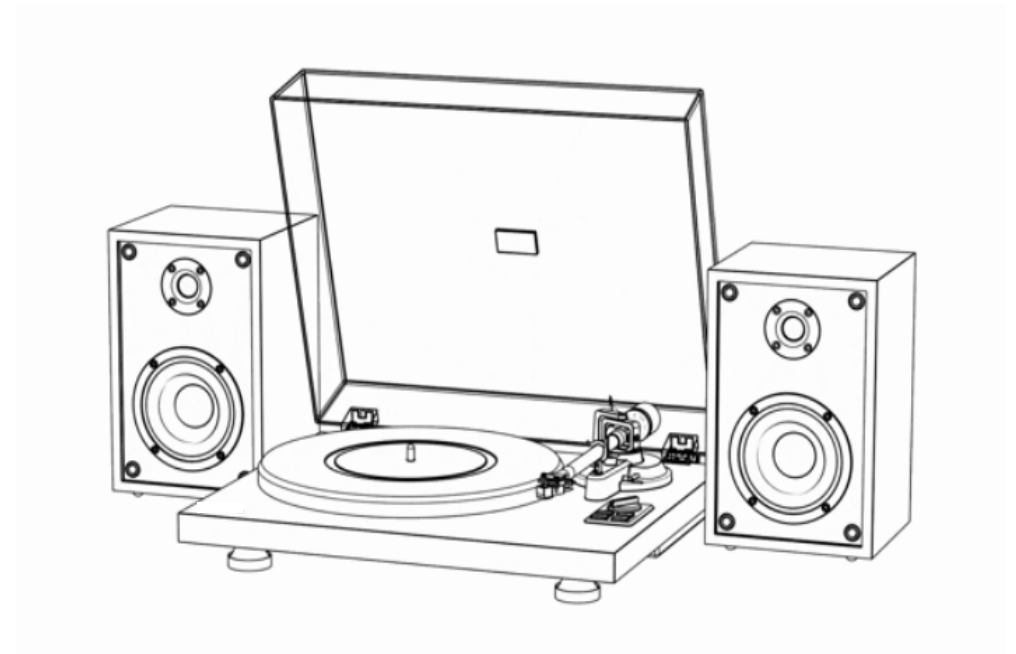

TP-100 All IN ONE

唱盤 / 擴大機 / 藍芽接收 / 喇叭

使用說明書



音譜利專業音響

www.yplaudio.com.tw

台中市南屯路二段351號

TEL : 04-2473-7735

親愛的用戶：

感謝您購買本公司YPL AUDIO TP-100 All IN ONE (唱盤擴大機藍芽接收器音箱)，確保使用機器的安全，我們建議閣下您在打開包裝後，請仔細閱讀使用說明書，並留意下列事項，再進行操作。

**⚠ 注意：**

1. 請勿移除外殼或打開產品讓內部零件外露。機箱內部沒有任何可供用戶自行維修的零件。
2. 若您的產品出現問題，請接洽YPL AUDIO公司或是當地經銷商尋求服務，在問題尚未解決之前，請勿繼續使用本產品。
3. 未按照說明書指示控制、修改、操作產品，可能會導致輻射外洩的危險。
4. 未經YPL AUDIO認可可變更或修改本機，使用者將喪失保固權力。

附件：

開箱時，請詳細檢查並確認箱內包含下列附件：

- | | |
|-----------------|----------------------------|
| 1. 音箱 x 2 | 9. 防滑錘 x 1 |
| 2. 喇叭線 x 2 | 10. 唱針 (附AT3600L Mm) x 1 |
| 3. 唱盤主機 x 1 | 11. 驅動皮帶. 2A皮帶鉤 x 1 |
| 4. 壓克力蓋子 x 1 | 12. 絨布墊 x 1 |
| 5. 中心(小)轉盤軸 x 1 | 13. 紙質校準工具 x 1 |
| 6. 鋁鑄(大)轉盤 x 1 | 14. DC15V 2400mA電源適配器 x 1 |
| 7. 45RPM轉接環 x 1 | 15. 使用說明書 x 1 |
| 8. 平衡錘 x 1 | |

產品規格

TP-100 唱盤、擴大機、藍芽接收器(一體機)
 電源供應功率: AC交流電源適配器，DC直流輸出15V 2400mA
 消耗功率: 36W
 輸出功率: 30Wx2 RMS
 轉盤速度: 33 1/3, 45RPM
 旋轉速度差異: ± 1.0%
 信噪比: 72dB
 下壓力範圍: 0~6.0g
 有效音臂長度: 8.6"(218.5mm)
 轉盤尺寸(WxHxD): 418 x 123 x 346mm
 重量: 5.8 kg

TP-100 音箱

承受功率: 30 W (4Ω) 10 W (8Ω)
 音箱尺寸: 162 x 248 x 158mm
 重量: 4 kgs

唱頭類型: AT-3600L MM(VM)

頻率響應: 20Hz - 20KHz

聲道平衡: < 2.5dB

聲道分離: > 18dB

輸出電壓: 2.5mV

負載電阻: 47KΩ

放大器連接: MM-輸入

重量: 5 g

維護和清潔

- ※ 你的唱機需要定期維護，使用微濕抗靜電布清除灰塵，絕不要使用乾燥布，使用乾燥布會產生靜電並招致更多灰塵。
- ※ 抗靜電清潔劑專業商店有售，但必須愛惜使用，以避免損壞橡膠部分。在清潔和維護之前建議先裝好唱針蓋子避免損壞。
- ※ 如果唱機有很長一段時間不使用，應把皮帶拆下來以免產生彈性疲乏。
- ※ 使用黑膠唱片清潔劑時，請順著唱片紋路，環形擦拭唱片表面。

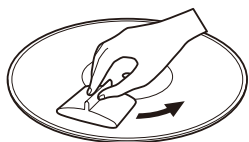

注意：在維護前請先斷開唱機跟電源的連結以防危險。

拿取黑膠唱片

- ※ 拿取黑膠唱片或將唱片從套子中取出時，請避免觸碰唱片紋路，請用一隻手握住黑膠唱片的標籤與邊緣，或用雙手握住黑膠唱片邊緣。

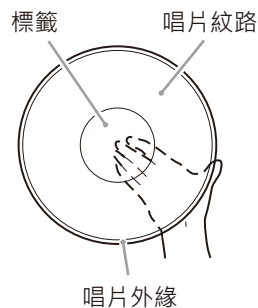
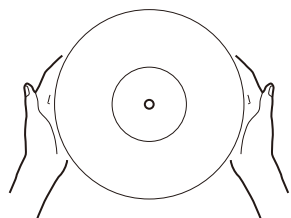

重要安全指示

1. 請詳讀本說明書
2. 請妥善保存本說明書
3. 請注意所有警語
4. 請遵照本說明書內所有指示
5. 不要在接近水的地方使用此機器
6. 僅用乾布擦拭清潔機器
7. 請勿擋住通風口，請遵照廠商指示安裝機器。
8. 不要將本產品安裝在熱源附近，例如散熱器、暖氣機、暖爐、或其他會產生熱能的設備(包含擴大機)。
9. 請避免踩踏或扭轉電源線，尤其是插頭、多孔插座以及機器與電源線連接的地方。
10. 僅使用製造商指定的附件/零件
11. 下大雷雨或長時間不使用機器時，請將機器的插頭拔除。
12. 本產品應該儘可能地放置在靠近AC交流電插座，您才可以隨時容易地拔除電源插頭。
13. 將耳機或頭戴式耳機與機器一同使用時，請特別小心，產生的過大音量可能造成聽覺損傷。
14. 插座使用延長線時，切換開關須保持隨時可輕易操控。
15. 請勿將任何帶有液體的物品至於機器上，如：花瓶。

名稱與功能

1. 唱針
2. 壓克力防塵罩
3. 轉盤
4. 副轉盤 (底層轉盤)
5. 旋轉主軸
6. 皮帶
7. 馬達
8. 蓋子鉸鏈
9. 防滑重量錘
10. 平衡錘
11. 防滑椿(魚線掛中間格)
12. 舉臂升降座
13. 舉臂升降桿
14. 唱臂
15. 音量控制鈕
16. 指示符號燈
17. 33 1/3 /45轉速鍵
18. 播放/停止鍵
19. 轉盤/藍芽功能切換按鈕
20. 電源開關
21. 主機喇叭端子(+ -)
22. 音箱喇叭端子(+ -)
23. 接地接頭
24. RCA輸出
25. USB/PC內建數位輸出
26. 內建唱頭放大/RCA輸出
切換開關
27. 電源插孔

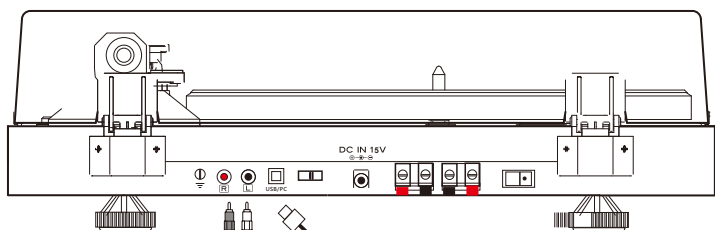

PHONO EQ開關為ON時
連接到擴大機等器材的
音頻輸入端子。

PHONO EQ開關為THRU時
連接到擴大機等器材的
PHONO輸入。

能讓您藉由USB傳送音樂到您的PC
· 數位化您的黑膠唱片收藏
computer

擴大機

基本操作

請將唱臂移到黑膠唱片的邊緣，或者是您欲播放的曲目位置。

放下舉臂器，慢慢地放下唱臂，直到唱針碰到黑膠唱片，然後開始播放。

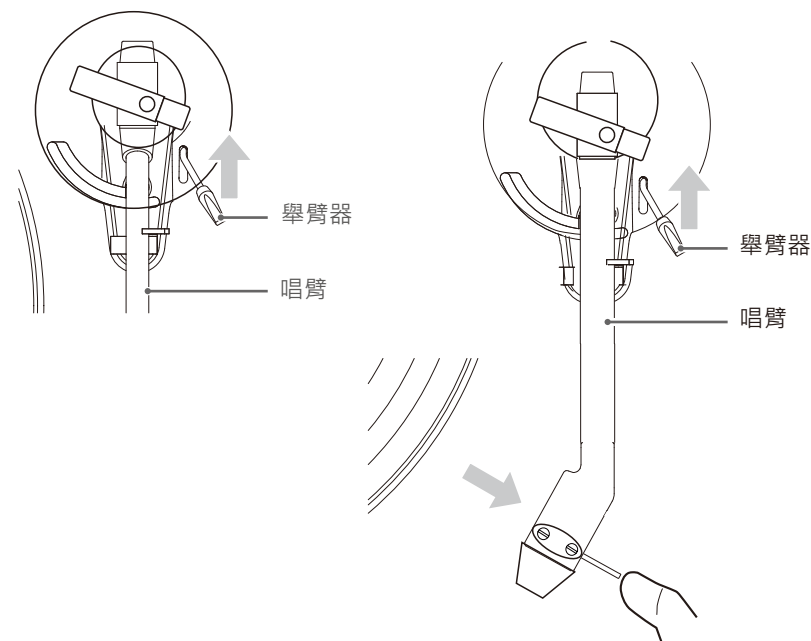

請注意

播放時，請勿碰觸唱臂或正在旋轉的黑膠唱片，請勿在播放時讓轉盤停止旋轉。

播放黑膠唱片時，若音量過大，可能會產生回授，若此情形發生，請將擴大機的音量降低。

使用小貼士

唱機應該放在一個低共振的表面，例如木頭或者複合板材，以此避免結構共鳴干擾播放。

安裝新唱頭

有半英寸安裝孔的所有唱頭都可以裝在這款唱機上，安裝一個新唱頭，開始先要移除唱頭架上的兩顆螺絲，之後移除工廠原裝的唱頭。

小心地從工廠原裝唱頭上移除引線，小心不要損壞引線。

留著保護蓋，把新唱頭放在唱頭架下面，校準螺絲孔。稍微擰緊一點（在完全擰緊之前你需要旋轉唱頭來做最終調整）每個孔插入一個螺絲。

按照下面所列連接引線到新唱頭上。

藍色左聲道正極（L+） 綠色左聲道負極（L-）

紅色右聲道正極（R+） 白色右聲道負極（R-）

為了達到最好的聲音效果，唱頭必須跟唱頭架精準對齊。把提供的紙質校準工具放入轉盤軸，小心提起唱臂並把唱針的尖端放在標注了130mm和250mm的點上。當唱針的尖端精準地放在這些點上時，唱頭應該是跟校準工具上的參考線完美平行的。如有必要，在唱頭架上輕微的旋轉唱頭，直到在這兩點時唱頭跟參考線平行。一旦新唱頭正確就位，擰緊唱頭的安裝螺絲。

注意：

如果你不熟悉或者不會完成這個步驟，我們建議你諮詢專業人士來完成安裝。

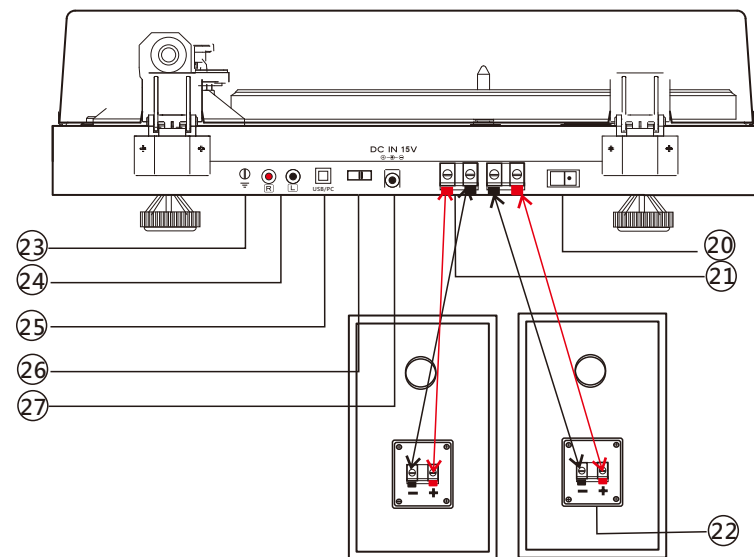
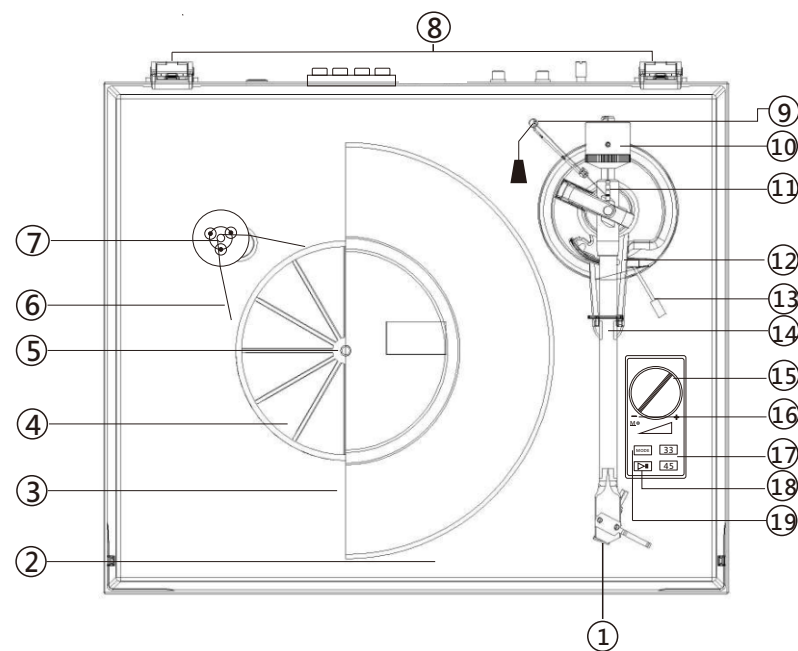
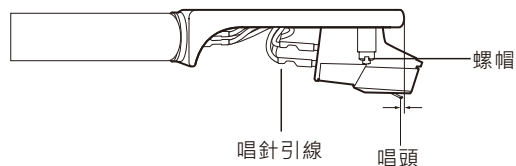

TP-100功能

YPL-AUDIO的TP-100是一台現代化的電唱機，復古典雅的外觀，配有兩個30W揚聲器，可提供充滿立體環繞聲的房間。TP-100具有現代創新功能，例如自動停止功能和防滑技術，可以保護您寶貴的唱片並防止針頭跳動，同時還可以通過藍芽(YPL TP-100)將智能設備連接到電唱機輕鬆進行音頻傳輸。

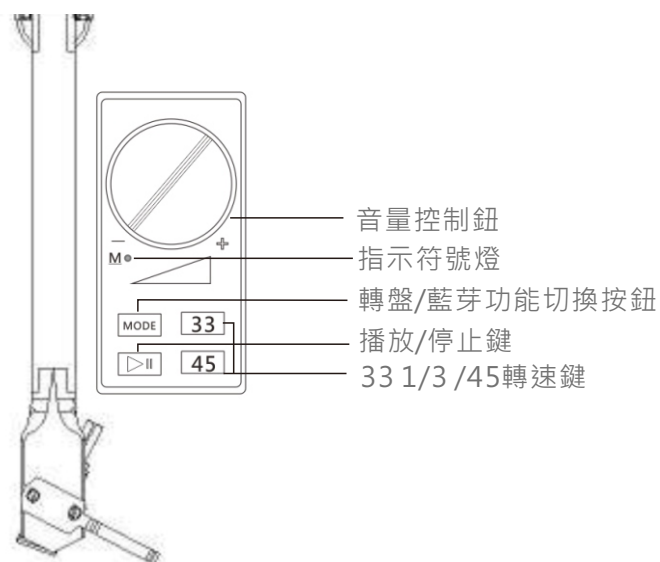

主要電源連接

電源適配器包裝在發泡膠旁，拆開電源適配器，把適配器的小頭那端插入位於唱機後面底部的電源輸入接口 (26)。

把電源適配器插入你的電源輸出接口。

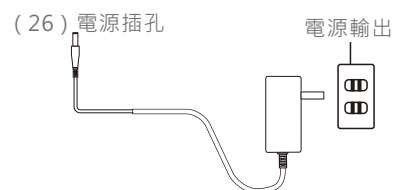

安裝平衡錘

- a. 將平衡錘置於唱臂的尾端，並且順時針旋緊。

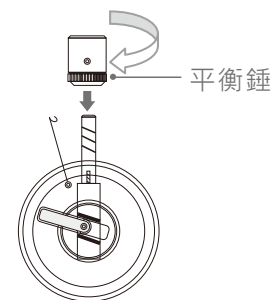

平衡唱臂並調整針壓

1. 將唱臂扣移動到右邊，以鬆開唱臂將轉盤對準中心軸，並開始安裝。
2. 將舉臂器上移，然後將唱臂稍微左移放下舉臂器。

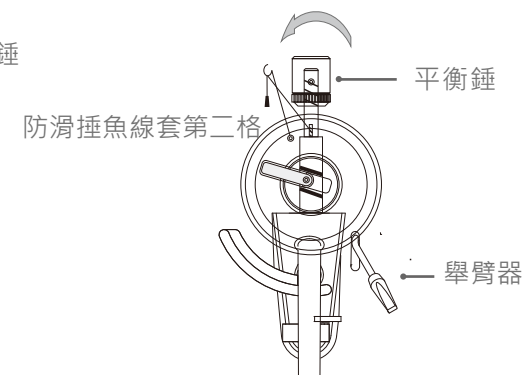

- a. 除去唱頭保護蓋，降低唱臂並把唱頭放在唱臂支架和轉盤之間的空間，小心旋轉平衡錘直到唱臂達到水準。
- b. 如果唱臂向上或者向下移動，它應該返回到平衡的位置。這個調整必須小心認真操作。一旦唱臂正確的平衡了，把唱臂放回它的支架。
- c. 控制住平衡錘不要移動，輕輕地旋轉下壓力刻度環，直到0對準唱臂上的黑線，檢查唱臂是否仍然在水平內。
- d. 根據唱頭生產商的建議，反時針方向（從前面看）旋轉重力錘來調整下壓力。刻度尺上的一個標記代表0.1g的下壓力。

注意：

工廠安裝的唱頭推薦下壓力為2~2.5+-0.5g。

