

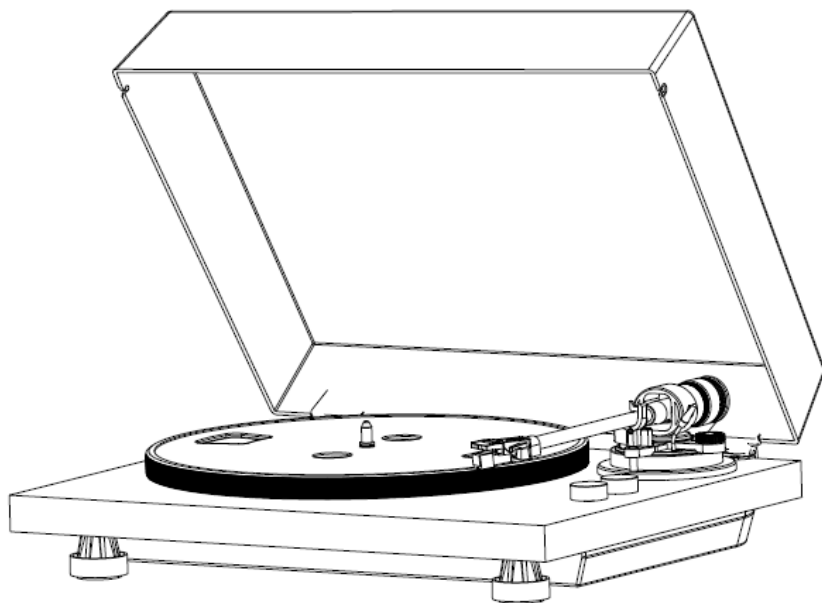

# TP-200 唱盤 使用說明書



## 親愛的用戶：

感謝您購買本公司YPL AUDIO TP-200 唱盤

確保使用機器的安全，我們建議閣下您在打開包裝後，請仔細閱讀使用說明書，並留意下列事項，再進行操作。



### ▲ 注意：

1. 請勿移除外殼或打開產品讓內部零件外露。機箱內部沒有任何可供用戶自行維修的零件。
2. 若您的產品出現問題，請接洽YPL AUDIO公司或是當地經銷商尋求服務，在問題尚未解決之前，請勿繼續使用本產品。
3. 未按照說明書指示控制、修改、操作產品，可能會導致輻射外洩的危險。
4. 未經YPL AUDIO認可變更或修改本機，使用者將喪失保固權力。

### 附件:

開箱時，請詳細檢查並確認箱內包含下列附件：

在丟棄任何包裝材料之前，請仔細檢查並確保您發現此包裝附帶的以下物品：

唱機、EP轉接器、電源適配器、操作說明書、RCA音訊線帶  
 接地頭一條、毛氈墊如果包裝中缺少任何配件，請聯系客服。  
 請保留原包裝材料以便退換貨。

## 重要安全指示

---

1. 請詳讀本說明書。
2. 請妥善保存本說明書
3. 請注意所有警語
4. 請遵照本說明書內所有指示
5. 不要在接近水的地方使用此機器
6. 僅用乾布擦拭清潔機器
7. 請勿擋住通風口，請遵照廠商指示安裝機器
8. 不要將本產品安裝在熱源附近，例如散熱器、暖氣機、暖爐、或其他會產生熱能的設備(包含擴大機)。
9. 請避免踩踏或扭轉電源線，尤其是插頭、多孔插座以及機器與電源線連接的地方。
10. 僅使用製造商指定的附件/零件
11. 下大雷雨或長時間不使用機器時，請將機器的插頭拔除。
12. 本產品應該儘可能地放置在靠近AC交流電插座，您才可以隨時容易地拔除電源插頭。
13. 將耳機或頭戴式耳機與機器一同使用時，請特別小心，產生的過大音量可能造成聽覺損傷。
14. 插座使用延長線時，切換開關須保持隨時可輕易操控。
15. 請勿將任何帶有液體的物品至於機器上，如：花瓶。

## 產品描述

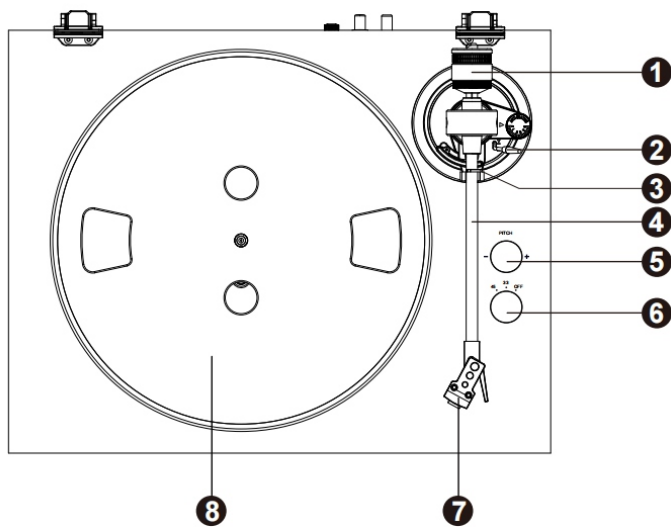

- |                   |               |
|-------------------|---------------|
| 1. 可調加重錘          | 8. 轉盤         |
| 2. 唱臂升降臺          | 9. 唱機輸出/音訊輸出  |
| 3. 唱臂暫停支架         | 10. 電源開關按鍵    |
| 4. 唱臂             | 11. RCA類比信號介面 |
| 5. 音調控制           | 12. 接地柱       |
| 6. 33/45轉速切換和電源控制 | 13. 藍牙指示燈     |
| 7. 鐵三角唱頭          | 14. 藍牙輸出控制按鍵  |
|                   | 15. 合頁        |

## 安裝設定

1. 從包裝中取出所有組件，並將產品放在安全、平穩的平面上，將防塵蓋安裝到機身上（鉸鏈有點緊；固定時要小心），然後移除固定轉盤或者唱臂的所有膠帶或紮線。
2. 將盤子固定在主軸上，並鉤住皮帶A.把盤子翻過來，你可以看到後面有一條皮帶。確保皮帶放置在盤子的中間，如圖所示。B.將碟片固定在主軸上，然後將皮帶鉤在驅動皮帶輪上，確保其沒有扭曲。確保皮帶位於電機軸的中間，如圖所示。C.用手旋轉碟片10次，使皮帶正確就位，並確保其轉動平穩，然後將毛氈墊放在盤子上。

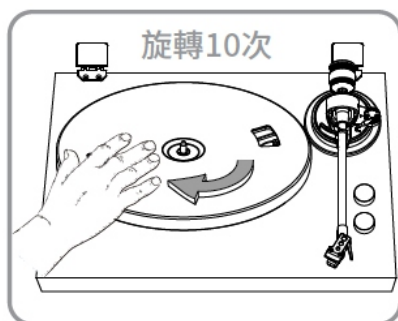
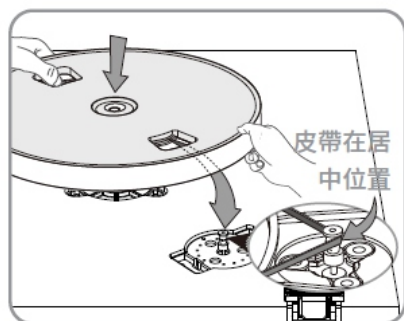
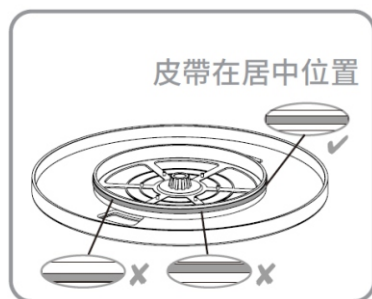

## 安裝設定1

4. 配重調節注意：配重出廠已預設為適當的壓力，不需要重新調試。

如果要調整配重，請參攷下列步驟：

- A. 取下唱頭保護蓋。
- B. 鬆開唱臂卡扣，抬起升降杆，將唱頭放置在唱臂座和轉盤之間的空位中。

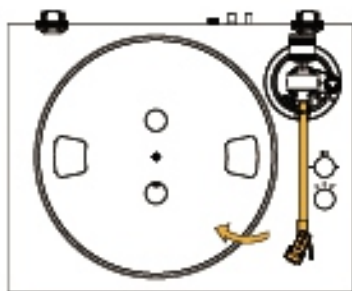

C. 降低升降杆。此時，唱臂處於不平衡狀態，可以自由擺動。

注意：不要讓針尖接觸到毛氈墊。

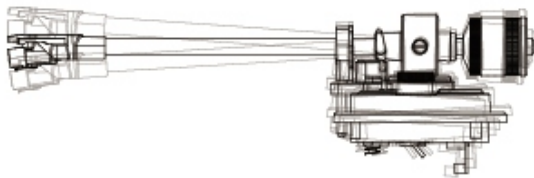

## 安裝設定2

D. 小心地將配重朝唱機前方旋轉，直到唱臂水准平衡，並在碟片上方自由懸停，而唱針不會接觸到碟片表面。



E. 將唱臂放回唱臂支架並卡上卡扣。



F. 握住配重，使其不動，小心地只旋轉針壓刻度盤，直到刻度上的“0”與唱臂頂部標記的中心線對齊。

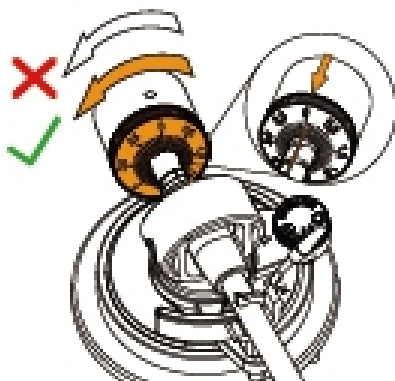

## 安裝設定 3

---

G. 逆時針旋轉配重和針壓刻度盤（從唱機正面看），將針壓調整到唱針製造商的推薦針壓值。

注：

- 刻度上的每個標記代表 0.1g（克）。
- 工廠安裝的唱頭推薦針壓值為 3-4g。

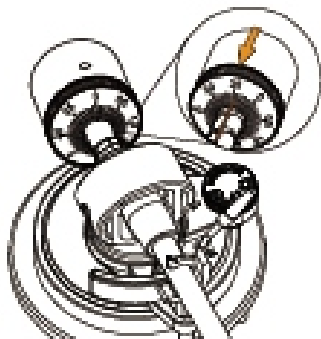

5. 調整防滑控制旋鈕，使其與針壓相同。

注：

- 播放唱片時，在針尖上施加力度，以便將其向內拉。通過將抗滑力和針壓值設定為相同的值，可抵消此力。
- 工廠安裝的唱頭的推薦針壓力值為 3-4g。

6. 將交流轉接器連接到設備的電源插孔。

警告：外出或長期不使用本機時，請務必將電源適配器從電源插座上拔下來。

## 連接

該產品可以透過音訊線或藍牙連接到其他外部放大器或揚聲器系統。

有兩種不同的連接方式：

### 有線連接

本產品內建唱機等化器功能。即使你沒有唱機放大器或內建唱機放大器的連接設備，你也可以通過連接有源音箱等使用。

使用 PHONO/LINE選擇開關來設定輸出，如下所示

#### 1.將 PHONO/LINE開關按到 LINE OUT

音訊輸出模式（按鍵彈起時候為 LINE模式），用附帶的音訊線直接把唱機與一對帶內建擴大機、可獨立供電的主動揚聲器或左右揚聲器系統進行連接，紅色的插頭連接右聲道，白色插頭連接左聲道，紅白埠需要做區分。

注意：RCA 介面不能直接連接到被動無源揚聲器。如果連接到被動揚聲器，因為無源揚聲器沒有內建擴大機，音量將非常低。

2.將 PHONO/LINE開關按到 PHONO唱機輸出模式，需要先將轉盤連接到唱機放大器，然後將唱機放大器連接到擴大機或主動音箱系統。

### 無線連接

將唱機無線連接到藍牙音箱或者藍牙耳機上：將藍牙發射控制開關按到 ON。LED指示燈將閃爍藍光。然後，打開藍牙音箱或藍牙耳機的藍牙功能並開始配對。如果連接成功，指示燈將停止閃爍。之後，黑膠音樂將無線傳輸到藍牙音箱或藍牙耳機。轉動藍牙音箱的音量控制旋鈕或按藍牙耳機的音量控制按鈕來調節音量。再次長按藍牙輸出按鈕或短按遙控器上 BT按鍵，關閉藍牙輸出模式。

### 注意：

- 當通過藍牙連接的時候，將 PHONO/LINE選擇開關切換到 Line-藍牙模式下，Line out 會自動斷開。
- 當本機或藍牙設備離開通信範圍時，配對仍然保持有效。當藍牙設備返回範圍內時，將重新建立連接。
- 如果附近有開啟藍牙功能的藍牙播放設備，但不是您想要配對的設備，請關閉它們的藍牙功能並重新嘗試配對。
- 在配對過程中，如果唱片機與您不希望配對的藍牙設備配對，請關閉該設備的藍牙功能或關閉該設備。然後再嘗試配對。
- 唱機無法與智能手機、電視或電腦配對，因為唱機無法從這些設備接收數據，也無法與它們配對。
- 由於無線傳輸科技的延遲，藍牙模式下可能會出現輕微的音訊延遲

## 唱機播放

1. 將唱片放在轉盤上，根據唱片選擇所需的速度（33/45）。  
注意：播放45RPM唱片時，請使用附帶的EP轉接器。
2. 取下唱針保護套。打開唱臂卡扣，鬆開唱臂。向後推動升降杆升起唱臂，然後輕輕地將唱臂移到唱片上所需的位置。向前推動升降杆，將唱臂慢慢降到唱片上所需的位置，開始播放。
3. 需要停止播放時，向後推動升降杆，將唱臂從唱片上移開。然後將唱臂移回原位。向前推升降杆放下唱臂後，扣上唱臂卡扣。注意：在播放過程中，不要用手直接移動唱臂，以免在操作過程中劃傷唱片或唱頭。當感覺到唱片播放的聲音變調的時候，可以轉動轉速微調旋鈕，一點一點地調節轉盤的速度，來調節聲音至正常狀態。這個唱片機沒有自動停止功能。

## 自動關閉本機

在下列情況下，本機自動關閉：

- 藍牙模式：超過15分鐘未連接藍牙設備或已連接但不在播放狀態。
- 黑膠模式：碟片不在播放狀態超過15分鐘。

## 更換唱針

建議在播放1000小時後或唱針壞時更換唱針。關掉唱片機並斷開電源。取下舊唱針時，請緊緊握住唱頭座和唱頭。向前旋轉唱針的前端，然後向下拉將其取下。

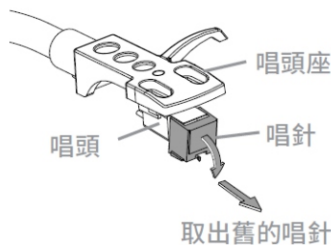

安裝新的唱針，將唱針插入唱頭，然後提起唱針，直到它卡入到位。

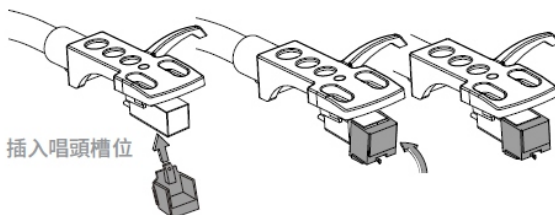

## 產品參數

電源：交流電轉接器，直流輸出 12V 0.2A

唱機轉速：33-1/3轉，45轉

馬達：直流伺服電機

驅動系統：皮帶驅動

抖擺：<0.35% (WTD)

信噪比：40dB

唱頭類型：動磁唱頭

唱頭型號：鐵三角（AT 3600 L白色）。升級版附鐵三角（ATN-91R紅色）。

藍牙版本：V5.3 操作距離：10米

尺寸：長427 x 高332 x 深150 mm

重量：4.9 kg

### 保證卡

品牌機型：\_\_\_\_\_

姓名：\_\_\_\_\_ 電話：\_\_\_\_\_

地址：\_\_\_\_\_

購買日期：\_\_\_\_\_年\_\_\_\_\_月\_\_\_\_\_日

- 自購買日期，非人為產生的自然故障，紙本保證卡可以免費維修保固壹年。
- 保固期間如因天災，地變，使用者使用不當，拆機或運送等原因，產生之故障，恕不免費維修。
- 保證卡遺失恕不補發，敬請作為保存。
- 經銷商請蓋上店章，並確認填寫購買日期。
- 保證卡未蓋，本公司章無效。

經銷商簽章

公司確認章



音譜利專業音響

[www.yplaudio.com.tw](http://www.yplaudio.com.tw)

台中市南屯路二段351號

TEL : 04-2473-7735